

平成22年10月21日

徳島県一般高圧ガス保安協会
香川県一般高圧ガス保安協会
愛媛県高圧ガス保安協会
特定非営利活動法人高知県高圧ガス保安協会
(社)徳島県エルピーガス協会
(社)香川県エルピーガス協会
(社)愛媛県エルピーガス協会
(社)高知県エルピーガス協会
(社)日本簡易ガス協会四国支部

殿

経済産業省原子力安全・保安院
中国四国産業保安監督部四国支部
保安課長 篠川秀育

ＬＰガス容器（ボンベ）の転倒に伴うガス漏えいについて（注意喚起）

平素、高圧ガス、ＬＰガス、簡易ガス等の保安にご尽力いただき、お礼申し上げます。
上記につきまして、高圧ガス容器取扱い事業者に対して周知を求めることとしました。
つきましては、貴傘下の関係事業者に対しまして、周知いただきますようお願いいたします。

平成22年9月30日に、四国管内において簡易ガス事業でＬＰガス供給を行っている
特定製造所で、ガス事業者がＬＰガス容器交換を行っていた際に誤ってＬＰガス容器を倒
してしまった際に、特定製造所の建屋入り口に設置していた静電気除去板（帯電防止用の
アース線につないでいる鉄板）を固定しているボルトの上に倒れたためにＬＰガス容器（5
0kg）の側面に穴が開き、中のＬＰガスが全量漏洩する事故が発生しました。

幸いにも、作業員から直ちに消防、警察、県、当支部へ通報がなされ、消防等による周
囲への周知、火気を取り扱わないよう注意喚起等、適切な措置がなされ大事には至りませ
んでした。

各位におかれましても、高圧ガス容器の交換場所付近において、転倒時に高圧ガス容器
へ危険を及ぼすような突起物等がないか確認するとともに、ある場合は、可能な範囲での
対応等をお願いします。

併せて、事故の取扱いについて、お知らせします。

- ・簡易ガス事業において、ＬＰガス容器が配管に接続されていない状況で発生した事故は
ガス事業法の対象の事故ではなく高圧ガス保安法の対象の事故となります。
- ・ＬＰガス事業においても、ＬＰガス容器が配管に接続されていない状況で発生した事故
は液化石油ガスの保安の確保及び取引の適正化に関する法律ではなく高圧ガス保安法の
対象の事故となります。

平成22年10月21日

(当支部所管事業者) 殿

経済産業省原子力安全・保安院
中国四国産業保安監督部四国支部
保安課長 篠川秀育

L Pガス容器(ボンベ)の転倒に伴うガス漏えいについて(注意喚起)

平素、高圧ガス、L Pガス、簡易ガス等の保安にご尽力いただき、お礼申し上げます。上記につきまして、高圧ガス容器取扱い事業者に対して周知を求めることとしました。つきましては、貴社の関係者に対しまして、周知いただきますようお願いいたします。

平成22年9月30日に、四国管内において簡易ガス事業でL Pガス供給を行っている特定製造所で、ガス事業者がL Pガス容器交換を行っていた際に誤ってL Pガス容器を倒してしまった際に、特定製造所の建屋入り口に設置していた静電気除去板(帯電防止用のアース線につないでいる鉄板)を固定しているボルトの上に倒れたためにL Pガス容器(50kg)の側面に穴が開き、中のL Pガスが全量漏洩する事故が発生しました。

幸いにも、作業員から直ちに消防、警察、県、当支部へ通報がなされ、消防等による周囲への周知、火気を取り扱わないよう注意喚起等、適切な措置がなされ大事には至りませんでした。

各位におかれましても、高圧ガス容器の交換場所付近において、転倒時に高圧ガス容器へ危険を及ぼすような突起物等がないか確認するとともに、ある場合は、可能な範囲での対応等をお願いいたします。

併せて、事故の取扱いについて、お知らせします。

- ・簡易ガス事業において、L Pガス容器が配管に接続されていない状況で発生した事故はガス事業法の対象の事故ではなく高圧ガス保安法の対象の事故となります。
- ・L Pガス事業においても、L Pガス容器が配管に接続されていない状況で発生した事故は液化石油ガスの保安の確保及び取引の適正化に関する法律ではなく高圧ガス保安法の対象の事故となります。

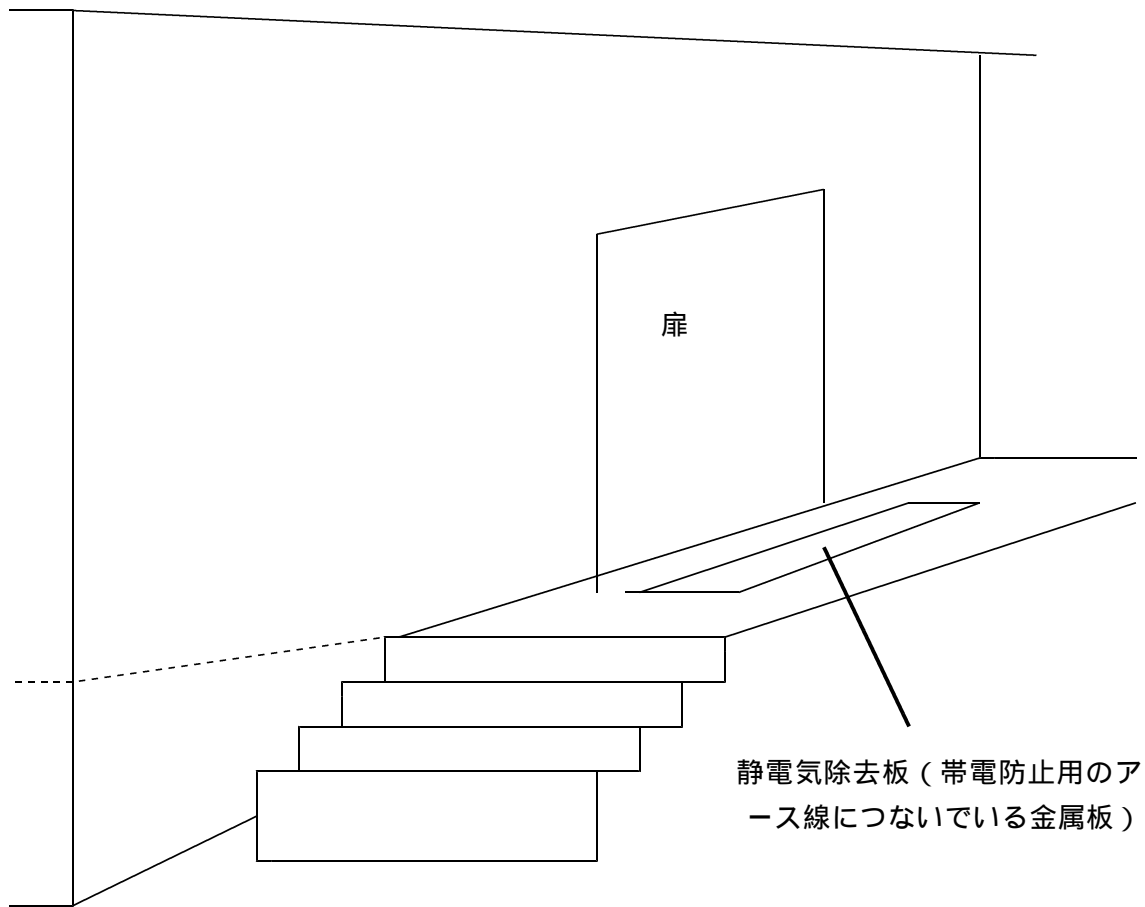

静電気除去板上のボルトの露出部分

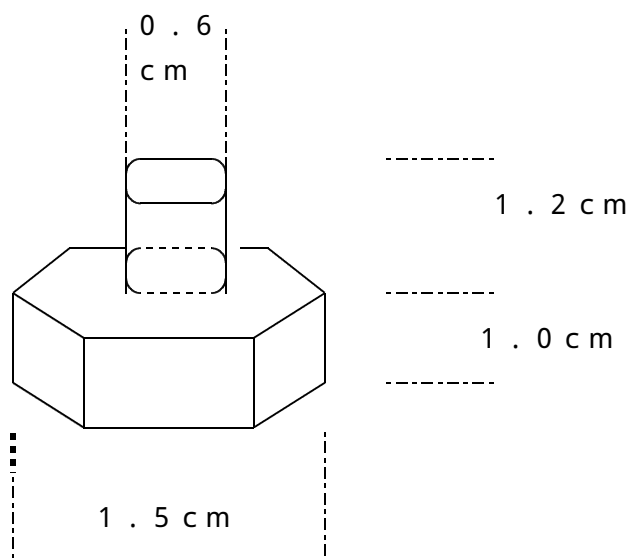



静電気除去板



静電気除去板上のボルトの露出部分



開いた穴

